

Юр.адр.: Санкт-Петербург, ул. Народная, д.11, корп. 2, лит. А, пом. 7-Н Тел: +7 (812) 642-10-04

р/с 40702810036260006735 к/с 30101810300000000811 БИК 044030811

ФИЛИАЛ № 7806 ВТБ 24 (ПАО) Санкт-Петербург

ТЕХНИКО-КОММЕРЧЕСКОЕ ПРЕДЛОЖЕНИЕ

Набор фрез комб рамочных хв 12мм 9341

Артикул: 9341

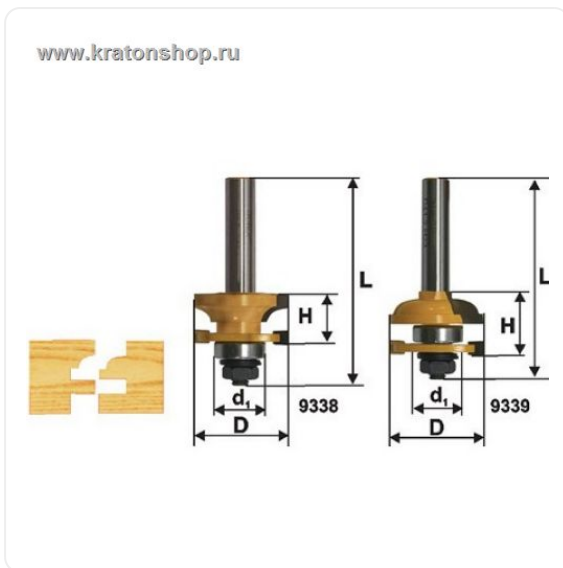

Характеристики

Данные о характеристиках не найдены.

Цена без учета доставки: **0 Р** (с НДС)

ОПИСАНИЕ

Рабочая высота (H)	23 мм
Диаметр хвостовика (d)	12 мм
Внешний диаметр	41,3 мм
Вид	концевая
Радиус	12 мм
Общая длина (L)	74 мм
Диаметр подшипника	22 мм

Сформировано 03.06.2026 23:47 · KRATONSHOP.RU