

28012026-2.0



**ПАСПОРТ И РУКОВОДСТВО ПО  
ЭКСПЛУАТАЦИИ  
МАШИНА ПОДМЕТАЛЬНАЯ  
TOR G125**





## Оглавление

<b>1. Описание и работа .....</b>	<b>3</b>
<b>1.1 Назначение изделия .....</b>	<b>3</b>
<b>1.2 Технические характеристики .....</b>	<b>4</b>
<b>2. Использование по назначению .....</b>	<b>4</b>
<b>2.1 Меры предосторожности .....</b>	<b>4</b>
<b>2.2 Устройство и элементы управления .....</b>	<b>6</b>
<b>2.3 Начало работы .....</b>	<b>8</b>
<b>2.4 Управление .....</b>	<b>8</b>
<b>3. Обслуживание и регулировка .....</b>	<b>12</b>
<b>3.1 Зарядка аккумулятора .....</b>	<b>12</b>
<b>3.2 Регулировка .....</b>	<b>13</b>
<b>3.3 Замена щеток .....</b>	<b>15</b>
<b>3.4 Замена фильтра .....</b>	<b>17</b>
<b>3.5 Распространенные неисправности .....</b>	<b>18</b>
<b>3.6 Техническое обслуживание .....</b>	<b>19</b>
<b>3.7 Электрическая схема .....</b>	<b>20</b>
<b>4. Гарантийные обязательства .....</b>	<b>21</b>



**ВНИМАНИЕ!** Вся информация, приведенная в данном руководстве, основана на данных, доступных на момент печати. Производитель оставляет за собой право вносить изменения в конструкцию изделия без предварительного уведомления, если эти изменения не ухудшают потребительских свойств и качества продукции.

## 1. Описание и работа

### 1.1 Назначение изделия

Подметальная машина G125 с аккумулятором и сиденьем для оператора оптимальна для сухой уборки общественных помещений. Благодаря наличию сиденья данная машина хорошо подходит для работы на больших пространствах, таких как торговые центры, вокзалы, больницы и крупные складские или производственные комплексы.

Машина изготовлена из износостойкого пластика, что обеспечивает ее долгий срок службы.

Машина предназначена для работы внутри помещений при температуре от +5 до +40° С.

Данное руководство содержит инструкции по использованию изделия и необходимую информацию для его правильной и безопасной эксплуатации. Сохраните данное руководство для дальнейшего использования!

**ВНИМАНИЕ!** Владелец и пользователь изделия должны прочесть данное руководство и понять все инструкции в нем до начала его эксплуатации.

**ВНИМАНИЕ!** Эксплуатация и обслуживание изделия должны производиться в соответствии с инструкциями, представленными в данном руководстве. Другие виды эксплуатации рассматриваются как несоответствующие техническим параметрам и могут причинить вред людям, изделию или имуществу. Изделие не следует эксплуатировать в пожароопасных или взрывоопасных зонах, местах с высоким риском коррозии или высокой концентрацией пыли.

### Ответственность владельца

В настоящем руководстве по эксплуатации под «владельцем» подразумевают любое физическое или юридическое лицо, которое либо само использует изделие, либо его используют от его имени. В отдельных случаях (например, при лизинге или аренде) владельцем считается лицо, которое в соответствии с действующим договором между владельцем и пользователем изделия выполняет обязанности по эксплуатации.

Владелец должен гарантировать, что изделие используется только в целях, для которых оно предназначено, и что опасность для жизни и здоровья пользователя и третьих сторон исключена. Кроме того, необходимо соблюдать правила техники безопасности, а также правила эксплуатации, обслуживания и ремонта. Владелец должен гарантировать, что все пользователи изделия ознакомились с данным руководством по эксплуатации и поняли его.

В случае несоблюдения руководства по эксплуатации гарантийные условия могут быть аннулированы. То же самое относится к случаям, когда пользователь или третьи лица не по назначению используют изделие без разрешения отдела по обслуживанию клиентов изготовителя.

### Монтаж дополнительного оборудования

Монтаж или установка дополнительного оборудования, которое влияет на эксплуатационные характеристики изделия, требует письменного разрешения изготовителя.



## 1.2 Технические характеристики

Модель		G125	
Артикул		1050757	
<b>1. Основные характеристики</b>			
1.1	Тип управления		С сиденьем для оператора
1.2	Тип передвижения		Электропривод
1.3	Тип привода щеток		Электропривод
1.4	Ширина уборки	мм	1150
1.5	Объем мусорного бака	л	80
1.6	Объем бака для воды	л	45
<b>2. Производительность</b>			
2.1	Производительность	м <sup>2</sup> /ч	6900
2.2	Преодолеваемый уклон	%	15 (8,5°)
2.3	Скорость движения	км/ч	7
2.4	Скорость работы	км/ч	6
<b>3. Параметры аккумулятора</b>			
3.1	Тип аккумулятора		Свинцово-кислотный с гелевым электролитом
3.2	Напряжение и емкость аккумулятора	В/Ач	4 x 12 / 52
3.3	Время непрерывной работы	ч	3 - 4
<b>4. Электрические характеристики</b>			
4.1	Мощность тягового двигателя	кВт	0.5
4.2	Мощность двигателя основной щетки	кВт	0.5
4.3	Мощность двигателя всасывания	кВт	0.115
4.4	Мощность двигателей боковых щеток	кВт	2 x 0.1
<b>5. Габаритные размеры и вес</b>			
5.1	Ширина основной щетки	мм	500
5.2	Диаметр боковой щетки	мм	500
5.3	Радиус поворота	мм	1045
5.4	Общая длина	мм	1550
5.5	Общая ширина	мм	1150
5.6	Высота	мм	1350
5.7	Вес	кг	300
<b>6. Прочее</b>			
6.1	Площадь фильтра	м <sup>2</sup>	1.2

## 2. Использование по назначению

### 2.1 Меры предосторожности

**Внимание!** Отключите кабель аккумулятора и зарядного устройство перед обслуживанием или ремонтом машины.

Никогда не используйте поврежденный кабель питания, чтобы зарядить аккумулятор. Не модифицируйте вилку.

Если кабель питания зарядного устройства поврежден, обратитесь для его замены к квалифицированным сотрудникам авторизованного сервисного центра.

1. Не управляйте машиной, если:

- Вы не обучены или не допущены к управлению.
- Вы не прочитали или не поняли данное руководство по эксплуатации.
- Вы находитесь в состоянии алкогольного или наркотического опьянения.
- Тормоза машины неисправны.
- Фильтр машины не установлен или засорен.
- Машина находится в пыльной среде без всасывающего двигателя.
- Условия работы недопустимы.
- Машина находится в среде с горючими или взрывоопасными газами, жидкостями или пылью.
- Освещения недостаточно, чтобы видеть элементы управления и дорогу следования машины.
- Машина находится в месте, где возможно падение предметов на рабочую зону.

2. Перед запуском машины:

- Проверьте машину на предмет протечек.
- Убедитесь, что все защитные устройства находятся на своем месте и работают исправно.
- Убедитесь, что тормоза и рулевая система работают исправно.
- Отрегулируйте сиденье оператора и закрепите ремень безопасности (если есть).

3. В процессе использования машины:

- Эксплуатируйте машину строго в соответствии с инструкциями.
- Используйте тормоза для остановки машины.
- Не убирайте машиной горячий или тлеющий мусор, такой как сигареты, спички или горячий пепел.
  - Двигайтесь медленно на склонах или скользких поверхностях. Не работайте машиной на склонах, превышающих 15% (8.5°). Не перевозите машину на уклонах, превышающих 21.3% (12°).
  - Замедляйтесь при поворотах.
  - Убедитесь, что тело оператора остается полностью в пределах его рабочего места в процессе работы машины.
  - Всегда обращайтесь внимание на окружающее пространство, людей и животных в процессе работы машины.
  - Будьте аккуратны и внимательны при заднем ходе.
  - Будьте аккуратны при опустошении мусорного бака.
  - Держите детей и несанкционированных лиц подальше от машины.
  - Не перевозите пассажиров.
  - Соблюдайте правила техники безопасности и безопасного движения.
  - Немедленно сообщайте владельцу о возникших неисправностях или повреждениях машины.

4. Перед тем, как оставить машину или начать ее ремонт:

- Припаркуйте машину на ровной поверхности.
- Выключите машину и вытащите ключ запуска.

5. В процессе ремонта и зарядки:

- Все ремонтные работы должны проводиться в условиях достаточного освещения и видимости.
  - Место проведения ремонта должно хорошо вентилироваться.
  - Избегайте движущихся частей. Не надевайте свободную одежду или украшения и соберите длинные волосы.
  - Приподнимите машину перед тем, как заблокировать колесо.
  - Поднять машину можно только в заданном положении. Для поддержки машины используйте подъемную раму.
  - Используйте только те подъемные механизмы, которые способны выдержать вес машины.
  - Не толкайте и не тяните машину без оператора, который может управлять движением с сиденья.
  - Не отключайте тормоз, когда толкаете или тянете машину на склоне.
  - Не включайте разбрызгиватель и не промывайте машину водой вблизи электрических компонентов.
  - Отсоединяйте зарядное устройство перед началом работы.
  - Не тяните за шнур питания, чтобы отсоединить зарядное устройство.
  - Не используйте другие зарядные устройства, не соответствующие аккумулятору. Это может привести к повреждению аккумулятора или возгоранию.
  - Всегда проверяйте кабель зарядного устройства на целостность перед использованием.
  - Не отключайте кабель зарядного устройства от машины во время зарядки, так как это может вызвать дуговой разряд. Если вам необходимо приостановить зарядку, сначала отключите шнур от сети.

- Избегайте контакта с кислотой аккумуляторов.
- Держите металлические предметы вдали от аккумуляторов.
- Используйте устройство из непроводящих материалов для снятия аккумуляторов.
- Для подъема аккумуляторов используйте подходящие грузоподъемные механизмы.
- Аккумуляторы должны устанавливаться только обученным персоналом.
- При снятии аккумуляторов соблюдайте правила техники безопасности, указанные на месте проведения работ.
- Все работы по обслуживанию и ремонту машины должны производиться только обученным персоналом авторизованного сервисного центра.
- Не вносите изменения в конструкцию машины.

6. При транспортировке с помощью грузовой машины/прицепа:

- Используйте только грузовую машину/прицеп/погрузчик, способные выдержать вес машины.
- Опустошите мусорный бак перед транспортировкой.
- Избегайте движения по скользким склонам при транспортировке машины.
- Будьте осторожны при движении по склону.
- Не грузите/разгружайте машину на склоне, превышающем 21.3% (12°).
- Выключите машину и извлеките ключ запуска.
- Заблокируйте колеса машины.
- Закрепите машину в кузове.

2.2 Устройство и элементы управления



Рис. 1:

1. Сиденье оператора
2. Бак для воды
3. Кожух
4. Боковая дверь для обслуживания
5. Заднее колесо
6. Руль
7. Стойка панели управления
8. Платформа
9. Форсунка распыления

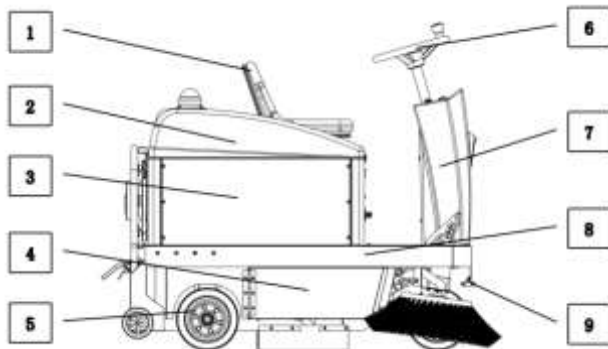

Рис. 2:

10. Крышка радиатора
11. Ручка водяного бака
12. Предупреждающий свет
13. Педаль для сбора крупного мусора
14. Панель управления
15. Педаль тормоза
16. Педаль ускорения



Рис. 3:  
 17. Ручка клапана распыления воды  
 18. Переднее колесо  
 19. Правая боковая щетка  
 20. Передний свет  
 21. Левая боковая щетка  
 22. Основная щетка

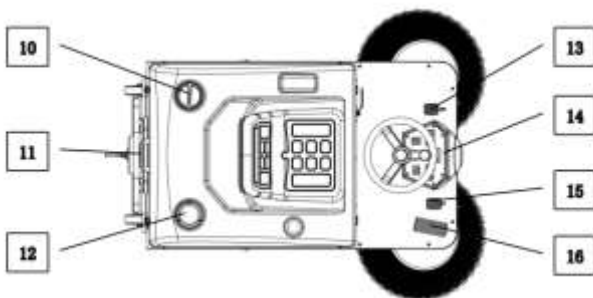

Рис. 4:  
 23. Защелка бака для воды  
 24. Защелка мусорного бака  
 25. Мусорный бак  
 26. Крышка фильтра  
 27. Ручка удаления пыли  
 28. Порт подключения зарядного устройства

**Панель управления**

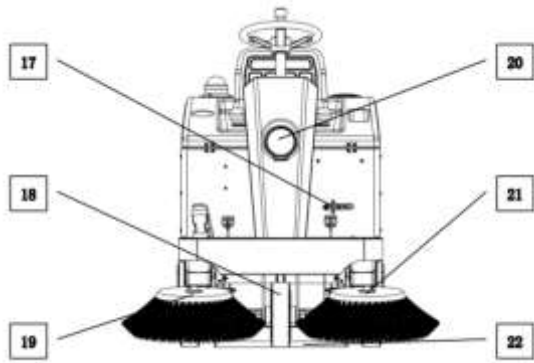

Рис. 5

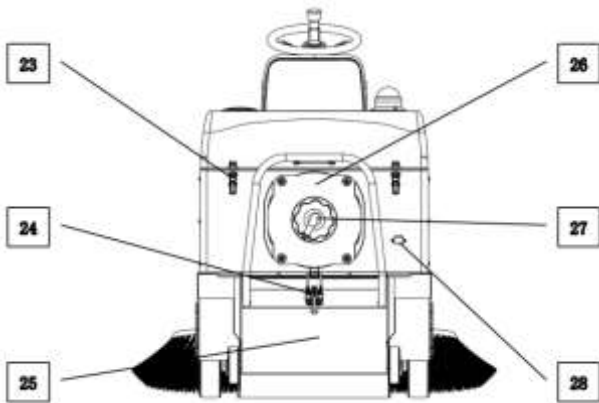
1. Выключатель переднего света
2. Выключатель распыления воды
3. Переключатель направления движения (вперед/назад)
4. Индикатор заряда аккумулятора
5. Выключатель предупреждающего сигнала
6. Ключ запуска
7. Выключатель начала уборки

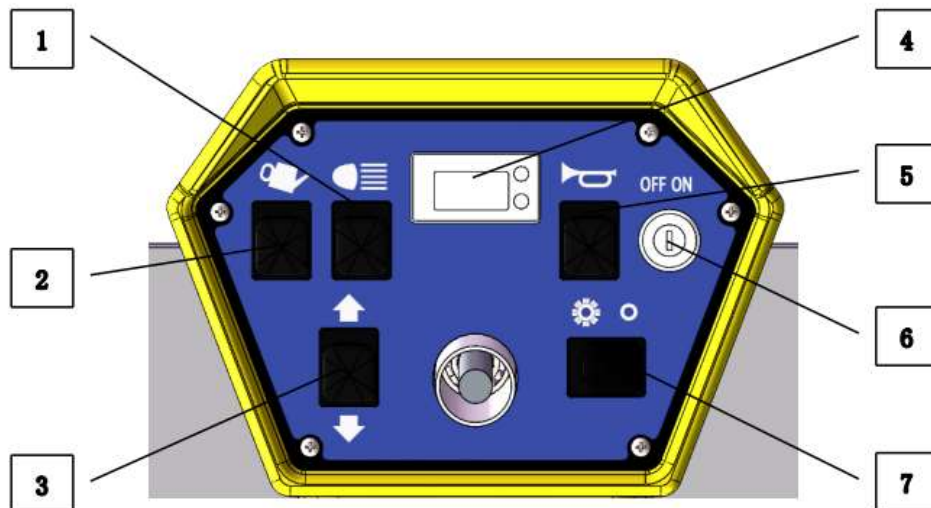

## 2.3 Начало работы

### Предупреждения перед началом работы

Перед началом уборки удалите из рабочей зоны провода, изоляцию, тонкие веревки или другой мусор, который может запутаться в щетке.

Двигайтесь по прямой линии. Избегайте столкновений со столбами и царапин на боковых поверхностях машины. Каждый новый проход машины должен перекрывать предыдущий на несколько сантиметров в ширину для более качественной уборки.

Избегайте резких поворотов во время работы машины, так как она очень быстро реагирует на движения руля. За исключением экстренных ситуаций, избегайте резких поворотов.

Отрегулируйте скорость машины и давление щетки в соответствии с потребностями уборки.

Используйте соответствующее давление щетки для очищаемой области.

Если качество уборки низкое, прекратите уборку и обратитесь к разделу с распространенными неисправностями в данном руководстве.

Выполняйте процедуру ежедневного технического обслуживания после каждого использования (см. раздел «Техническое обслуживание» в данном руководстве).

Двигайтесь медленно по склону. Используйте педаль тормоза для контроля скорости при движении вниз по склону. При уборке двигайтесь вверх по склону, а не вниз.

В целях безопасности используйте машину медленно на склонах.

Не используйте машину при температуре окружающей среды больше +40°C.

Не используйте машину, если температура окружающей среды ниже +5°C.

### Проверки перед началом работы

1. Проверьте машину на предмет протечек.
2. Опустошите мусорный бак и очистите фильтр.
3. Проверьте основную щетку на предмет износа или повреждения. Удалите все спутанности.
4. Проверьте боковые щетки на предмет износа или повреждения. Удалите все спутанности.
5. Проверьте на износ или повреждения резиновый бортик вокруг щетки.
6. Проверьте уплотнитель мусорного бака на предмет повреждений или износа.
7. Проверьте предупреждающий сигнал, передний свет, огни безопасности и зуммер заднего хода (если есть).
8. Убедитесь, что тормоза и рулевая система работают исправно.
9. Проверьте степень износа шин.
10. Проверьте записи о техническом обслуживании, чтобы определить необходимые работы.

## 2.4 Управление

### Движение

	<p>1. Вставьте ключ запуска и поверните его в положение ON.</p>
---	---



		<p>2. Отрегулируйте сиденье, потянув ручку, чтобы подвинуть сиденье вперед или назад, пока оно не достигнет нужного положения.</p> <p>3. Твердо держите руль обеими руками.</p>
		<p>4. Переключите тумблер направления движения в положение «вперед». (Для обратного хода установите тумблер в положение «назад»).</p>
		<p>5. Медленно нажмите на педаль ускорения и машина постепенно начнет движение.</p> <p>6. Если вам необходимо замедлиться, нажмите педаль тормоза.</p>
		<p>7. Если вам необходимо повернуть, поверните руль в соответствующем направлении.</p> <p>Примечание: перед поворотом обратите внимание на пешеходов, другие транспортные средства и препятствия и убедитесь в безопасности маневра.</p>
		<p>8. Если пешеходы или другие транспортные средства перед вами создают препятствия для работы машины, вы можете подать им предупреждающий звуковой сигнал с помощью специального переключателя.</p>
		<p>9. Если света в рабочей зоне недостаточно, вы можете включить передний свет с помощью специального переключателя.</p>
		<p>10. После остановки машины выключите все функции, погасите свет, поверните ключ запуска в положение OFF и выключите машину.</p>



Уборка

	<p>1. Выполните шаги 1-4 из раздела «Движение».</p> <p>2. Переключите тумблер сбора пыли в рабочий режим.</p>
	<p>3. Подождите пока основная и боковые щетки полностью опустятся и придут в контакт с поверхностью пола перед началом уборки. (Если щетки не приходят в соприкосновение с полом после полного опускания, это свидетельствует об их сильном износе или неправильной регулировке. Следуйте инструкциям по регулировке или замене соответственно.)</p>
	<p>4. Медленно нажмите на педаль ускорения, и машина постепенно начнет движение. Контролируйте направление движения машины. В процессе непрерывной уборки каждая следующая убранная полоса должна перекрывать предыдущую на несколько сантиметров, чтобы обеспечить качественный сбор пыли.</p> <p>5. Объезжайте препятствия на пути следования или замедляйтесь при их появлении.</p>
	<p>6. Когда необходимо собрать крупный мусор, необходимо нажать на кнопку сбора крупного мусора и его можно будет смести в мусорный бак.</p>
	<p>7. Если на убираемой поверхности много пыли и необходимо включить распыление воды, поверните ручку водяного клапана в горизонтальное положение, как показано на рисунке.</p>



	<p>8. Включите распыление воды с помощью соответствующего тумблера на панели управления.</p>
	<p>9. Если в процессе уборки образуется много пыли, очистите фильтр. Потяните ручку удаления пыли в направлении, указанной стрелкой на рисунке, затем поверните 3-5 раз в одном направлении перед сбросом рукоятки.</p>
	<p>10. После того, как уборка завершена, выключите тумблер распыления воды, закройте водяной клапан и отключите функцию сбора мусора. Подождите, пока щетки полностью поднимутся, затем отведите машину в зону хранения. Поверните ключ запуска в положение OFF и полностью отключите машину.</p>

### Добавление воды

	<p>1. Поверните крышку водяного бака против часовой стрелки, чтобы снять ее.</p>
	<p>2. Вставьте шланг в водяной бак и наполните бак водой.</p>
	<p>3. После добавления воды, сначала закройте подачу воды, затем вытащите шланг, закройте крышку водяного бака и затяните ее. Примечание: процесс набора воды требует постоянного присутствия рядом, чтобы не допустить перелива.</p>



### Опустошение мусорного бака

	<p>1. Возьмитесь за ручку крышки и поднимите ее вверх, чтобы открыть крышку.</p>
	<p>2. Потяните мусорный бак, чтобы вытащить его из машины, затем высыпьте мусор в отведенной зоне.</p>
	<p>3. После опустошения мусорного бака, вставьте его горизонтально в машину. После того, как мусорный бак будет полностью вставлен, защелкните защелку и убедитесь, что бак надежно зафиксирован. Примечание: при установке мусорного бака, проверьте, нет ли зазора между мусорным баком и уплотнительной лентой. Когда мусорный бак установлено на место и зазора нет, застегните пряжку.</p>

## 3. Обслуживание и регулировка

### 3.1 Зарядка аккумулятора

	<p>1. Откройте крышку зарядного порта, вставьте вилку зарядного устройства, подключите зарядное устройство к сети переменного тока и начните зарядку.</p> <p>2. Когда индикатор на зарядном устройстве изменит цвет с красного на зеленый, это будет означать, что аккумулятор полностью заряжен. Отсоедините зарядное устройство.</p>
	<p>Примечание: своевременно заряжайте аккумулятор. Длительное нахождение в состоянии низкого заряда сокращает время жизни аккумулятора. Чтобы зарядить аккумулятор, сначала подсоедините зарядное устройство к разъему на машине, затем вставьте вилку зарядного устройства в сеть. Для того, чтобы остановить зарядку, сначала отсоедините зарядное устройство от сети питания, затем от разъема машины. Никогда не тяните за шнур питания, чтобы отсоединить зарядное устройство.</p>



### 3.2 Регулировка

#### Регулировка высоты боковых щеток

	<ol style="list-style-type: none"> <li>1. Включите функцию сбора пыли, подождите, пока боковые щетки не опустятся в нижнее положение, затем выключите ключ запуска.</li> <li>2. Открутите звездочку в направлении, указанном стрелкой.</li> <li>3. Откройте боковую дверь обслуживания.</li> </ol>
	<ol style="list-style-type: none"> <li>4. Ослабьте контргайку.</li> <li>5. Поверните регулировочный болт в положение, при котором достигается желаемая высота щетки.</li> </ol>
	<ol style="list-style-type: none"> <li>6. Как показано на рисунке, отрегулируйте край щетки так, чтобы большая часть передних щетинок касалась земли, а задние щетинки находились на соответствующей высоте.</li> <li>7. Затяните контргайку.</li> <li>8. Закройте дверь обслуживания и затяните звездочку.</li> </ol>
	<ol style="list-style-type: none"> <li>9. Включите ключ зажигания и остановите функцию сбора пыли.</li> </ol> <p>Примечание: проводите регулировку каждый раз при замене боковых щеток на новые и при износе боковых щеток. Регулировка должна производиться на ровной поверхности.</p>

#### Регулировка высоты основной щетки

	<ol style="list-style-type: none"> <li>1. Включите функцию сбора пыли, подождите, пока боковые щетки не опустятся в нижнее положение, затем выключите ключ запуска.</li> <li>2. Открутите звездочку в направлении, указанном стрелкой.</li> <li>3. Откройте правую боковую дверь обслуживания.</li> </ol>
	<ol style="list-style-type: none"> <li>4. Ослабьте контргайку.</li> <li>5. Поверните регулировочный болт в положение, при котором достигается желаемая высота основной щетки.</li> </ol>



	<p>6. Как показано на рисунке, отрегулируйте высоту основной щетки так, чтобы она касалась поверхности пола и оказывала на нее некоторое давление. 7. Затяните контргайку. 8. Закройте правую дверь обслуживания и затяните звездочку.</p>
	<p>9. Включите ключ запуска и остановите режим сбора пыли. Примечание: производите регулировку основной щетки каждый раз после замены щетки на новую и в случае ее износа. Регулировка должна производиться на ровной поверхности.</p>

### Регулировка высоты задней оси

	<p>1. Ослабьте два зажима, соединяющих бак для воды с задней панелью. 2. Возьмитесь за ручку водяного бака и поднимите его в направлении стрелки.</p>
	<p>3. Ослабьте установочные болты задней оси с обеих сторон. 4. Поверните регулировочный болт, чтобы установить заднюю ось на корректную высоту, убедившись, что обе звездочки находятся на одной высоте.</p>
	<p>5. Затяните установочные болты задней оси с обеих сторон. Примечание: производите регулировку высоты задней оси каждый раз при замене ведущей цепи заднего колеса или при ее износе.</p>

### Регулировка высоты двигателя основной щетки

	<p>1. Ослабьте два зажима, соединяющих бак для воды с задней панелью. 2. Возьмитесь за ручку водяного бака и поднимите его в направлении стрелки.</p>
--	---



	<p>3. Ослабьте четыре установочных болта двигателя основной щетки. 4. Поверните регулировочный болт, чтобы отрегулировать высоту двигателя до необходимого значения.</p>
	<p>5. Затяните четыре установочных болта. Примечание: производите регулировку высоты двигателя основной щетки каждый раз при замене или износе ремня двигателя основной щетки.</p>

### Регулировка натяжения приводного ремня основной щетки

	<p>1. Открутите звездочку в направлении стрелки. 2. Откройте правую дверь обслуживания.</p>
	<p>3. Ослабьте зажимные болты. 4. Установите натяжной ролик в нужное положение, чтобы обеспечить определенное натяжение приводного ремня. 5. Затяните зажимной болт.</p>
	<p>6. Закройте правую дверь обслуживания и затяните звездочку. Примечание: регулируйте натяжение приводного ремня каждый раз при его замене или износе.</p>

### 3.3 Замена щеток Замена боковой щетки

	<p>1. Ослабьте крепежные болты на фланце боковой щетки, как показано на картинке. 2. Возьмите щетку за края обеими руками и потяните вниз, чтобы отсоединить ее от вала двигателя.</p>
--	--





	<p>3. Чтобы разъединить боковую щетку и соединительный фланец, открутите болты. 4. Замените боковую щетку на новую.</p>
	<p>5. Установите болты между верхом щетки и соединительным фланцем. 6. Обхватив щетку обеими руками, поднимите щетку вверх к валу двигателя, регулируя ее угол наклона так, чтобы направление шпоночного паза на валу совпадало с направлением шпоночного паза в отверстии вала фланца.</p>
	<p>7. После установки щетки затяните крепежные болты на фланце. Примечание: после замены щетки проведите регулировку ее высоты.</p>

### Замена основной щетки

	<p>1. Открутите звездочку в направлении стрелки. 2. Откройте левую боковую дверь обслуживания.</p>
	<p>3. Открутите звездочку с крепежной пластины основной щетки. 4. Снимите крепежную пластину.</p>
	<p>5. Снимите две звездочки с крышки основной щетки. 6. Снимите крышку основной щетки. 7. Снимите основную щетку и замените ее на новую.</p>
	<p>8. После замены основной щетки, установите боковую крышку щетки, две звездочки, крепежную пластину и звездочку крепежной пластины в обратном порядке. Примечание: после замены основной щетки проведите регулировку ее высоты.</p>

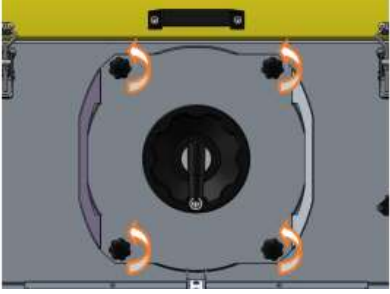
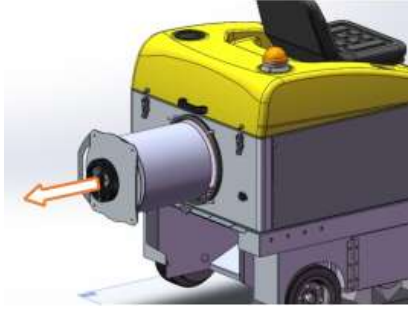

### 3.4 Замена фильтра

	<ol style="list-style-type: none"> <li>1. Снимите мусорный бак.</li> <li>2. Открутите четыре звездочки в направлении стрелки.</li> </ol>
	<ol style="list-style-type: none"> <li>2. Потяните за ручьятку крышки фильтра обеими руками и снимите сборку фильтра.</li> </ol>
	<ol style="list-style-type: none"> <li>4. Как показано на рисунке, снимите ручку, крышку фильтра и отделите фланец от фильтра.</li> <li>5. Замените фильтр на новый и установите фланец, крышку и ручку в обратной последовательности.</li> </ol>
	<ol style="list-style-type: none"> <li>6. Верните фильтр в машину и затяните четыре звездочки.</li> <li>7. Установите мусорный бак.</li> </ol>



### 3.5 Распространенные неисправности

Неисправность	Причина	Решение
Слишком много пыли.	Выключена функция всасывания пыли.	Включите сбор пыли.
	Фильтр засорен.	Очистите или замените фильтр.
	Резиновый бортик щеток или пылезащитные уплотнители изношены, повреждены или неотрегулированы.	Замените или отрегулируйте резиновые бортики или уплотнители.
	Уплотнение всасывающего двигателя повреждено.	Замените уплотнение всасывающего двигателя.
	Всасывающий двигатель неисправен.	Свяжитесь с сервисным центром.
Уборка неэффективна.	Щетки изношены.	Отрегулируйте высоту щеток или замените их.
	Привод основной щетки засорен.	Удалите мусор.
	Неисправность двигателей основной или боковых щеток.	Свяжитесь с сервисным центром.
	Мусорный бак полон.	Опустошите мусорный бак.
	Отбойник мусоросборника большого мусора изношен или поврежден.	Замените.
	Уплотнительная лента мусорного бака изношена или повреждена.	Замените.
Сокращение времени работы.	Аккумулятор не полностью заряжен.	Заряжайте аккумулятор до автоматического прерывания зарядки.
	Аккумулятор поврежден.	Замените аккумулятор.
	Неисправность зарядного устройства.	Замените зарядное устройство.



### 3.6 Техническое обслуживание

1. Техническое обслуживание машины должно производиться квалифицированными сотрудниками авторизованного сервисного центра. Соблюдайте график технического обслуживания. Во время технического обслуживания все функции машины должны быть остановлены, ключ запуска выключен, аккумулятор отсоединен.

2. Для поддержания оборудования в исправном состоянии рекомендуется проводить его капитальный ремонт каждые шесть месяцев; в целях обеспечения безопасности капитальный ремонт должен проводиться квалифицированными специалистами каждые три года.

3. Персонал, ответственный за эксплуатацию оборудования, должен своевременно проходить обучение и вести учет технического обслуживания.

Регулярные технические проверки		Интервал времени, ч				
		8	40	150	500	1500
1	Проверка ремня		+			
2	Проверка щеток на предмет намотанного мусора	+				
3	Проверка пылевого фильтра	+				
4	Очистка фильтра		+			
5	Проверка износа основной и боковых щеток		+			
6	Проверка состояния аккумулятора		+			
7	Проверка двигателей щеток			+		
8	Проверка резиновых бортиков щеток	+				
9	Проверка уплотнителя мусорного бака			+		
10	Проверка соединений и проводки аккумулятора				+	
11	Проверка износа шин				+	
12	Проверка всасывающего двигателя					+



### 3.7 Электрическая схема

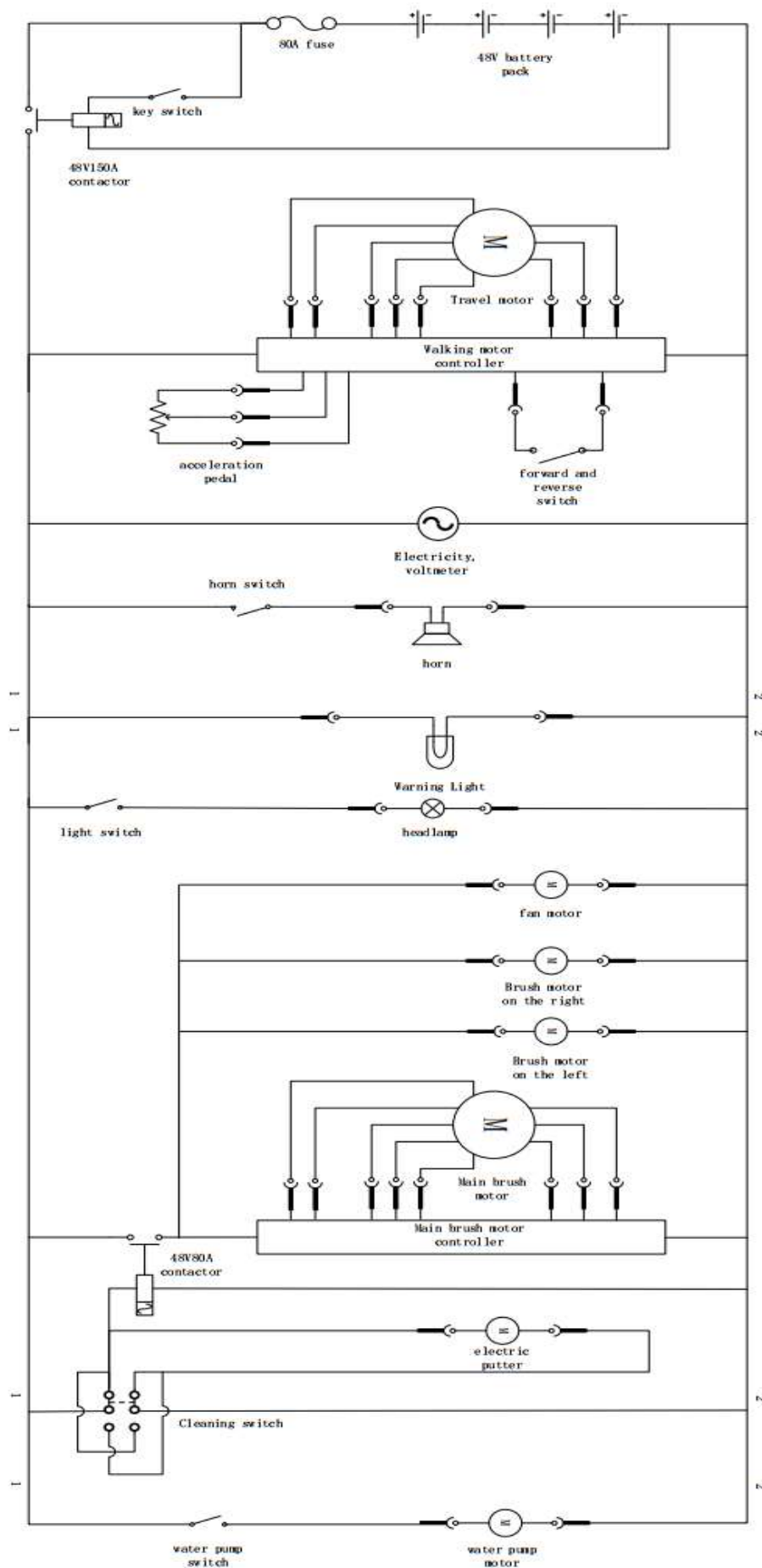



#### 4. Гарантийные обязательства

Всю необходимую документацию на продукцию можно получить, обратившись в филиал или к представителю/дилеру в вашем регионе/стране.

Гарантийный срок устанавливается 12 месяцев или 1200 моточасов со дня продажи конечному потребителю.

Полезный срок эксплуатации – 5 (пять) лет при условии соблюдения всех правил эксплуатации и технического обслуживания.

Консервация оборудования не предусмотрена заводом изготовителем.

##### Общие условия гарантии

Гарантийное обслуживание осуществляется, если причиной неисправности оборудования стало использование заводом изготовителем некачественных материалов, нарушение технологии производства, допущение брака оборудования и его отдельных узлов, агрегатов и составных частей. Устранение неисправности может быть осуществлено проведением ремонта или замены неисправной детали/узла агрегата, а также оборудования в целом (только для случаев, когда ремонт и восстановление оборудования невозможно осуществить).

При этом право выбора выполнять ремонт либо замену, а также каким способом выполнять ремонт, принадлежит работникам сервисного центра.

Замененные детали переходят в собственность сервисного центра. Гарантийный срок на детали и комплектующие агрегата, замененные либо отремонтированные в рамках гарантийного обслуживания, истекает одновременно с истечением гарантийного срока на оборудование.

В целях определения причин отказа и/или характера повреждений изделия производится диагностика оборудования сроком 10 рабочих дней с момента поступления оборудования в сервисный центр. По результатам диагностики принимается решение о ремонте изделия, либо отказе в обслуживании. При этом изделие принимается на диагностику только в полной комплектации, при наличии паспорта с отметкой о дате продажи и штампом организации-продавца.

##### Гарантийные обязательства не распространяются на:

1. Ущерб, причиненный другому оборудованию, работающему в сопряжении с данной техникой;
2. Быстроизнашивающиеся запасные части;
3. Обычный (нормальный) износ оборудования в процессе эксплуатации;
4. Поломки, которые возникли после использования оборудования совместно с другим не подходящим для этого оборудованием;
5. Поломки, вызванные форс-мажорными обстоятельствами, несчастными случаями, стихийными бедствиями, преднамеренными или неосторожными действиями собственника оборудования или привлеченными им лицами или третьих лиц, в том числе при осуществлении транспортировки. А также любым внешним воздействием (физическим, химическим, электрическим), небрежностью в обращении, самостоятельным ремонтом (модификацией), пренебрежением в обслуживании и хранении, несоблюдением регламента технического обслуживания;
6. Поломки, вызванные неправильным пониманием инструкции по эксплуатации, сознательным или случайным, равно как и ее несоблюдением.

##### Гарантийные обязательства полностью аннулируются в случаях:

1. Истечения срока гарантии;
2. Наличие повреждений, вызванных попаданием внутрь агрегата посторонних предметов, веществ, жидкостей, частиц и пыли;
3. Наличие разрушения деталей со следами химической коррозии, а также механических повреждений;
4. Несоблюдения правил эксплуатации оборудования либо его использования не по назначению;



5. Установки и эксплуатации заведомо неисправного оборудования или в условиях, противоречащих правилам его эксплуатации;
6. Использования неподходящих и неодобренных заводом изготовителем запасных частей, агрегатов и элементов;
7. Наличия прямых и косвенных следов сборки-разборки оборудования и его составных частей;
8. Образования дефекта в результате замены запасных частей или при обслуживании оборудования специалистами не авторизованного сервисного центра;
9. Использования рабочих жидкостей (масла, смазки, топлива, и иных ГСМ), марка которых не соответствует указанной в паспорте (инструкции по эксплуатации), либо при их загрязнении и неудовлетворительном качестве.

**Порядок подачи рекламаций:**

Гарантийные рекламации принимаются в течение гарантийного срока. Для этого запросите у организации, в которой вы приобрели оборудование, бланк для рекламации и инструкцию по подаче рекламации.

Оборудование, отосланное дилеру или в сервисный центр в частично или полностью разобранном виде, под действие гарантии не подпадает. Все риски по пересылке оборудования дилеру или в сервисный центр несет владелец оборудования.

Другие претензии, кроме права на бесплатное устранение недостатков оборудования, под действие гарантии не подпадают.

**ВНИМАНИЕ: Гарантия не распространяется на технику, не имеющую в паспорте или сервисном листе отметок о дате и месте продажи, предпродажной подготовке, а также о прохождении всех плановых ТО, предписанных по регламенту.**

**Гарантийное обслуживание осуществляется организацией, выполняющей периодическое техническое обслуживание механизма. Доставка гарантийной техники до сервисного центра и обратно осуществляется силами владельца и за его счет.**

**Оборудование, не имеющее маркировки, с нечитаемыми и поврежденными информационными табличками (шильдиками) сервисным центром не принимается.**

**Торговая организация несет ответственность по условиям настоящих гарантийных обязательств только в пределах суммы, уплаченной покупателем за данное изделие.**

**При обращении в Службу сервиса владелец обязан предоставить Гарантийный талон, Сервисный паспорт, товарно-финансовые документы и акт рекламации. Серийный номер и модель передаваемой в ремонт техники должны соответствовать указанным в гарантийном талоне.**

**РАСШИРЕННАЯ ГАРАНТИЯ!**

Для данного оборудования есть возможность продлить срок гарантии на 1 (один) год.

Для этого зарегистрируйте оборудование в течение 60 дней со дня приобретения на официальном сайте группы компаний TOR INDUSTRIES [www.tor-industries.com](http://www.tor-industries.com) (раздел «сервис») и оформите до года дополнительного гарантийного обслуживания. Подтверждением предоставления расширенной гарантии является Гарантийный сертификат.

**Гарантийный сертификат действителен только при наличии документа, подтверждающего приобретение.**



**Перечень комплектующих с ограниченным сроком гарантийного обслуживания**  
**ВНИМАНИЕ!** На данные комплектующие расширенная гарантия не распространяется.

<b>Комплектующие</b>	<b>Срок гарантии</b>
Перепускной клапан и сальники	6 месяцев
Колеса и подшипники	гарантия отсутствует
Аккумулятор и зарядное устройство	6 месяцев
Тормозная система	6 месяцев
Элементы управления	1 год

**8-812-642-10-04 [www.KratonShop.ru](http://www.KratonShop.ru)**